

Manual de uso
TURNERO



Modelo TN2000

COMANDOS

- Cuando se alimenta el cartel por primera vez, presenta en display el turno 00.
- Si el cartel hubiera grabado el ultimo turno, éste aparecera en display.
- En el cambio de turno siempre se escucha un ding-dong y se produce un parpadeo de turno y caja.
- Cada vez que se presiona **CUENTA**, se incrementa el turno sumando uno al turno actual.
- Cuando el valor turno llega a 99 automáticamente pasa a 00
- Si se deja presionado un botón cuenta por mas de 2s, se produce un avance rápido en la cuenta de turno.
- Presionando **RESET** se vuelve a condición inicial 00.
- Al presionar pulsador **ATRÁS**, se produce un decremento en la cuenta de turno y una indicación sonora, también posee un avance rápido, al llegar a 99 comienza nuevamente en 00.
- Al apagar el cartel, éste registra el ultimo turno presentado y lo almacena en una memoria permanente, para que al encenderlo nuevamente, recupere el turno.
- Despues de 30 minutos sin presionar ningun pulsador, automaticamente el display se apaga y queda en espera.
- En el caso de los carteles de 10cm y fuente externa, para que funcione la retencion del turno y caja no debe desconectarse el cartel a traves de la ficha DC12v sino quitando la alimentacion de 220VAC al transformador.
- Para prender y apagar el cartel se utiliza normalmente una llave tipo termica o similar para alimentar con 220VAC al transformador, en el caso del cartel 10cm o directamente el cartel en caso de 15cm (o mas) de altura de digitos.

MODELO INALAMBRICO

- La caja de botones incorpora una bateria de 9v
- Potencia de salida transmisor 9mW-modulos apareados
- Frecuencia de Trabajo 400Mhz
- Es posible la utilizacion de uno o mas pulsadores.

PULSADORES Y ALIMENTACION



Inalambrico

El control central, el cual posee el pulsador de **CUENTA**, de mayor tamaño (tipo Hongo), mas **RESET** y **ATRÁS**.
Este control incorpora una batería de 9V en el caso del modelo



Con Transformador Externo, en turneros de 10cm la ficha DC se conecta en el jack circular.



Si el modelo es de 15cm o mas, se conecta 220VAC en la bornera de 3 contactos entre extremos, tierra o masas en el medio.



Para los pulsadores, se utiliza la ficha DB9.

Nota: El Turnero se entrega con cable de 5mts de Longitud.

CONEXIONADO

DB9	Señal
1	GND
2	RESET
3	ATRAS
4	CUENTA
5	S/C
6	S/C
7	S/C
8	S/C
9	S/C

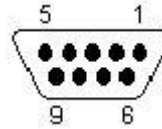

NOTA:

Ficha Macho Vista Lado Soldadura

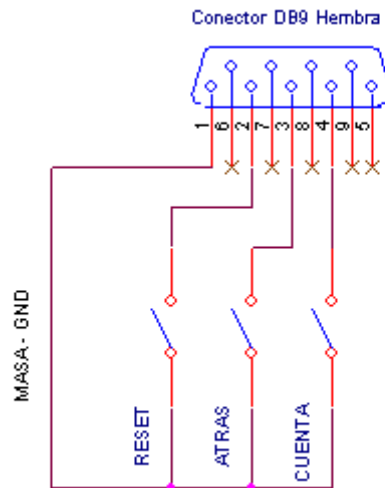

Ejemplo Ficha DB9

Los Pulsadores son todas NA (normal abierto) y se conectan a masa (GND) para activar la señal (provistos c/caja plastica)

El cable a utilizar es el multipar, tipo telefónico (5 pares- 6 cajas / 8pares- 9 cajas)

El largo máximo de cada caja no debe exceder los 30mts.

CARACTERISTICAS TECNICAS

- Alimentación :
 - **12VDC-1A (10cm) Externa**
 - **220VAC (15cm o mas) Interna**
- Consumo: **Aprox. 550mA. (12v)**
- Memoria: **Ultimo Turno presionado**
- Indicación Sonora: **Ding-Dong parlante 3"**
- Terminación: **Polycarbonato y Aluminio**
- Display: **7 segmentos, doble fila de Leds**
- Altura Dígitos: **10cm, 15cm de alto**
- Peso: **1.2Kg Aprox.**
- Conexión a Cajas: **DB9 Standard, loop de corriente**
- Sujeción: **2 aletas en los laterales.**

BOTONES INALAMBRICOS:

- Alcance: **30mts**
- Consumo: **9mW**
- Frecuencia: **400-433MHz módulos apareados**
- Modo: **A3**

Tamaños: (en mm)

<i>Alto Dígito</i>	<i>Largo</i>	<i>Alto</i>	<i>Ancho</i>
<i>10cm</i>	250	220	70
<i>15cm</i>	300	320	70
<i>20cm</i>	370	390	70